

STATION DE RÉPARATION AMSTERDAM



Réf. 204025

Colonne de réparation de vélos. Vous pouvez également commander une colonne de réparation avec la pompe. Cette colonne est dans le même style que la pompe à vélo et contient tout le nécessaire pour effectuer des réparations et un entretien simple.

Station de réparation :

Dimensions : haut. 1370 x larg. 752 x prof. 216 mm

Capacités : possibilité de suspendre 2 vélos simultanément

Structure : corps en tube acier Ø 159 mm soudé et traverses acier Ø 25 mm. Capot en inox brossé

Nombreux outils disponibles : 1 tournevis cruciforme Pozidriv, 1 tournevis plat, 2 clés mixtes (13 et 15 mm), clé Torx à trois bras (T10 ; T15 ; T25), jeu de clés 6 pans, une paire de démonte pneus plastique noir

Outil fixé par un câble inox Ø 3 mm gainé pvc transparent Ø 5 mm

Gonfleur :

Structure : corps en tube acier Ø 133 mm

Gonfleur équipé de 3 embouts (Presta, Schrader et Dunlop)

Dispose d'un Manomètre : 12 Bars Max / 170 PSI

RECOMMANDATIONS DE POSE

Pose sur platine, 3 points d'ancrages de Ø 10 mm (fixation non inclus)

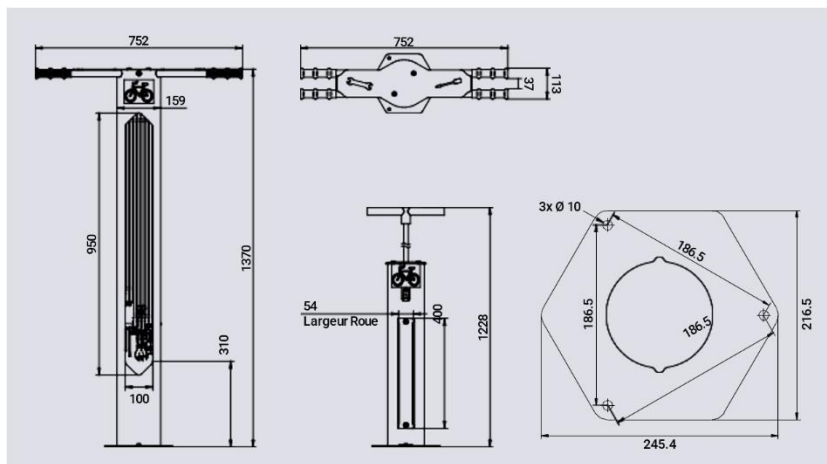

FINITION PEINTURE

> Acier galvanisé peint selon nos coloris

