

RACK DOUBLE ETAGE 4RStart

éligible **alvéole**
COUP DE POUCE VÉLO



LES POINTS FORTS DU PRODUIT:

- ▶▶ Gagnez deux fois plus d'espace avec notre système de stationnement à vélo sur deux niveaux
- ▶▶ Optimisation de l'espace disponible à la place près
- ▶▶ Hauteur de plafond de 2700 mm , la plus basse du marché
- ▶▶ Fabrications spécifiques en épi ou pour zones en pente
- ▶▶ Version mono-latérale ou bi-latérale
- ▶▶ Equipé d'une barre qui permet de sécuriser le vélo par le cadre = sécurité
- ▶▶ le rangement se fait très facilement, la poignée télescopique diminue la hauteur de soulèvement et augmente le bras de levier pour faciliter la remontée du chariot supérieur
- ▶▶ L'alternance de hauteur des places aussi bien en haut qu'en bas permet une excellente compacité tout en évitant d'entrechoquer les guidons
- ▶▶ Cinématique simple et robuste, donc sans pannes et peu d'entretien
- ▶▶ Pas d'effort sur les rayons = pas de roues voilées
- ▶▶ Protection de la peinture du vélo grâce à un film de protection anti-rayure au point de contact

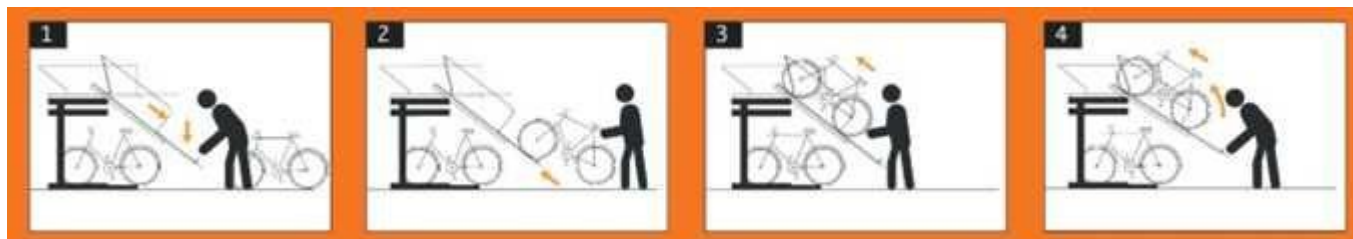

RACK DOUBLE ETAGE 4RStart



3 Butée de limitation d'inclinaison

4 Immobilisation du vélo composé de **4a**, une cale d'arrêt et **4b**, une réservation pour la roue arrière.

5 Arceau de maintien et de sécurisation

il garantit la stabilité du vélo permet un réel sécurisation tous les antivols du commerce



6 Film de protection

Il permet de protéger la peinture du vélo au point de contact



7 Poignée télescopique

La poignée extensible réduit l'écartement par rapport au sol ce qui diminue la hauteur de soulèvement Elle augmente aussi le bras de levier ce qui démultiplie la force de l'utilisateur pour la remontée du chariot supérieur, remplaçant ainsi d'autres systèmes comme l'assistance par vérin gaz, sources de nombreuses pannes

RACK DOUBLE ETAGE 4RStart

CARRACTERISTIQUES:

- ▶ Structure horizontale en profilé acier section 100 x100 mm
- ▶ Structure verticale en profilé acier section 100 x 60 mm
- ▶ Chariot et support vélos en tôle de 3 et 4 millimètres
- ▶ Entraxe standard 400 / 500 mm, sur mesure de 375 mm à l'infinie
- ▶ Largeur de pneu jusqu'à 58 mm
- ▶ Fabrication en acier galvanisé à chaud en bain selon la norme DIN EN ISO 1461
- ▶ Guidage chariot supérieur par quatre galets nylon montés sur roulement étanche
- ▶ Butée de limite d'inclinaison
- ▶ Profondeur 1950mm pour une configuration unilatérale, 3180 mm pour une configuration bilatérale
- ▶ Fixation par ancrage au sol, tire-fond fournis
- ▶ Livré sur palette, prêt à assemblé, avec instruction de montage



Versailles



Strasbourg



Mulhouse

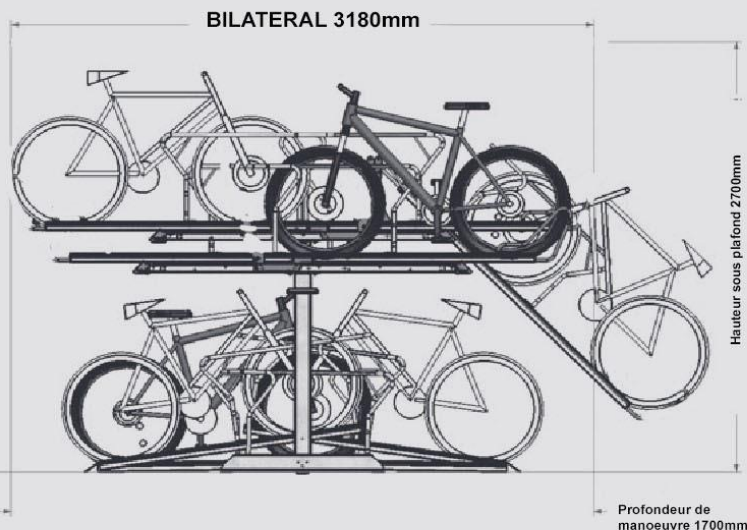
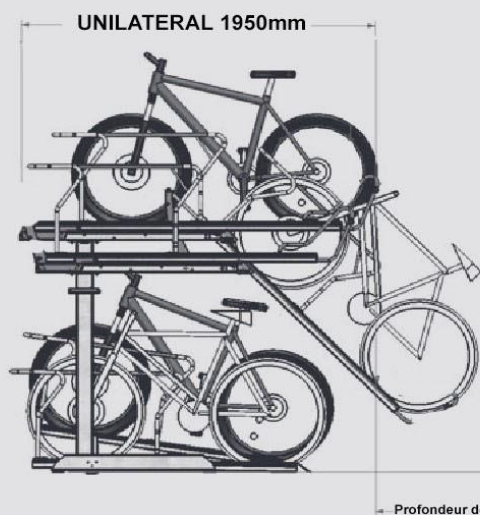

RACK DOUBLE ETAGES 4R START

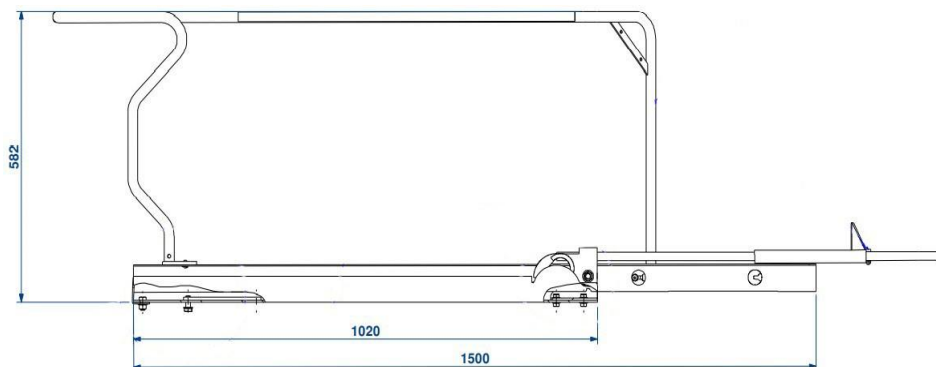
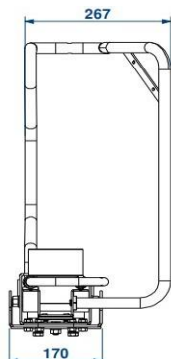

Chariot supérieur

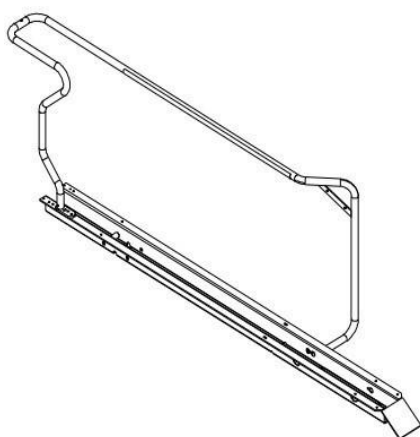

Place inférieur

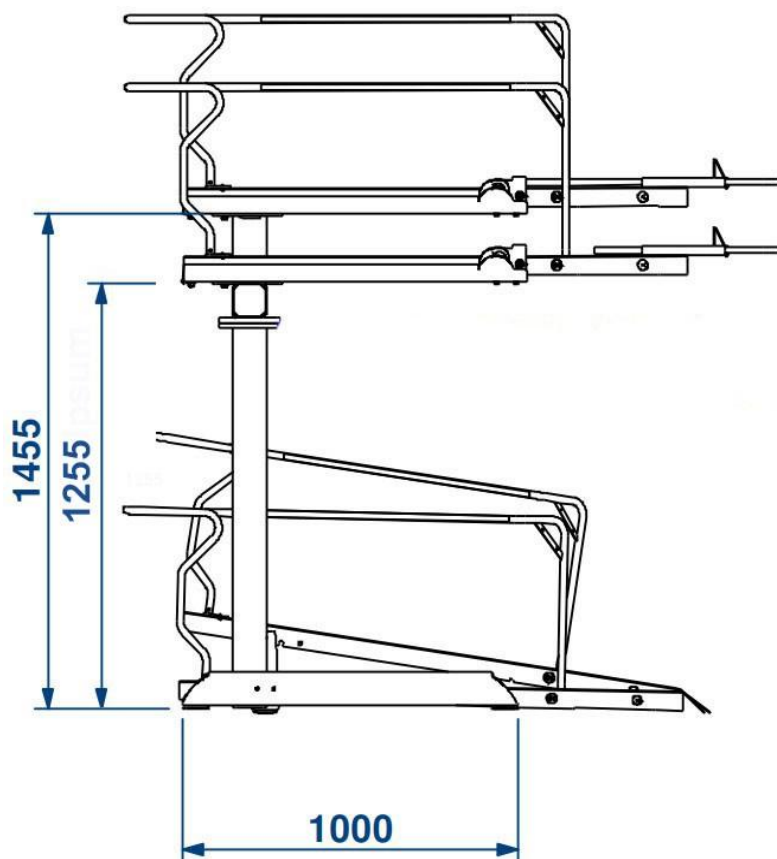

Bon à savoir

Soluvélos est référencé par le **programme Alvéole Plus** pour la fourniture et la pose de supports, range-vélos et abris vélos. En choisissant des équipements éligibles, vous pouvez bénéficier de la prime Alvéole Plus : **jusqu'à 50% de votre installation**. Le programme Alvéole Plus - soutenu par la FUB (Fédération des Usagers de Bicyclette) - s'inscrit dans le cadre des **Certificats d'Économies d'Énergie (CEE)**.



*Suivant condition d'éligibilité au programme Alvéole Plus